

ОТДАТЧИК для 630 К

ТРNM S1.01

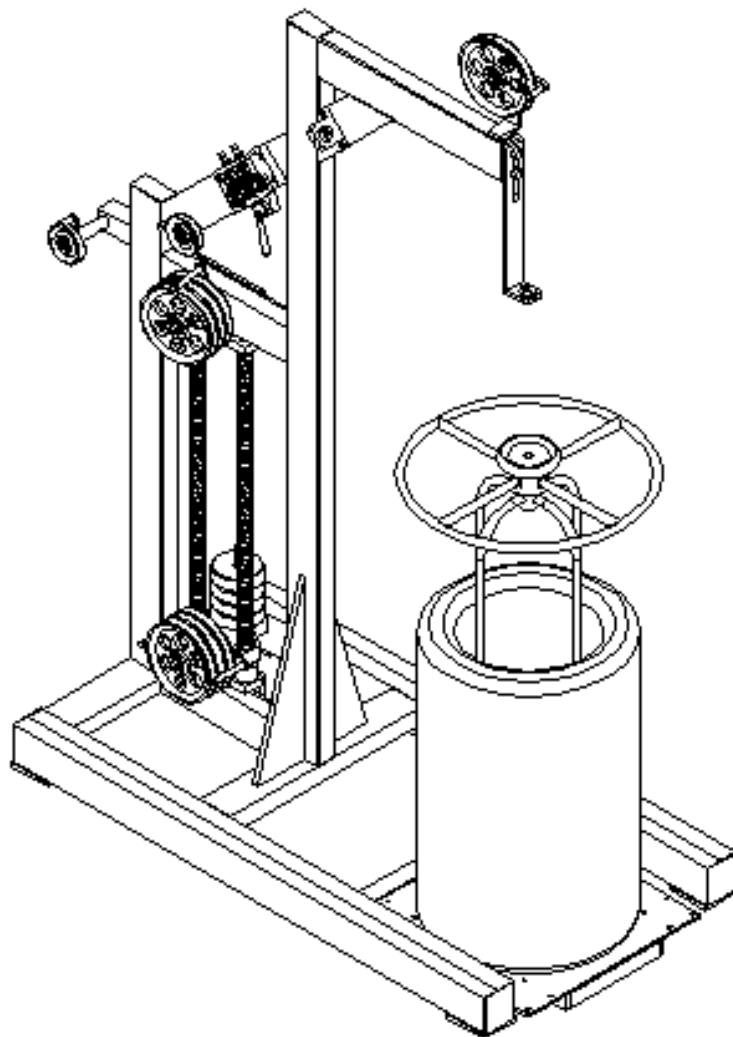

Описание оборудование для продажи
Отдающее устройство ТРNM S1.01



Назначение устройства.

Отдающее устройство предназначено для размотки проволоки с контейнера или барабана и её отдачи на следующее по операции устройство.

Устройство вальцовочной машины

Основание отдающего устройства выполнено из сварной фермы, выполняющей роль опоры, на которой консольно закреплена балка с направляющими и правильными роликами.

Проволока разматывается с контейнера или барабана и проходя через устройство распрямляется и подается на следующее за ним тянущее устройство.

Технические характеристики

Максимальный диаметр провода – 6мм.

Габаритные размеры, длина × ширина × высота = 1500×800×2500 мм.

Масса – 320 кг.