

Барабан №36

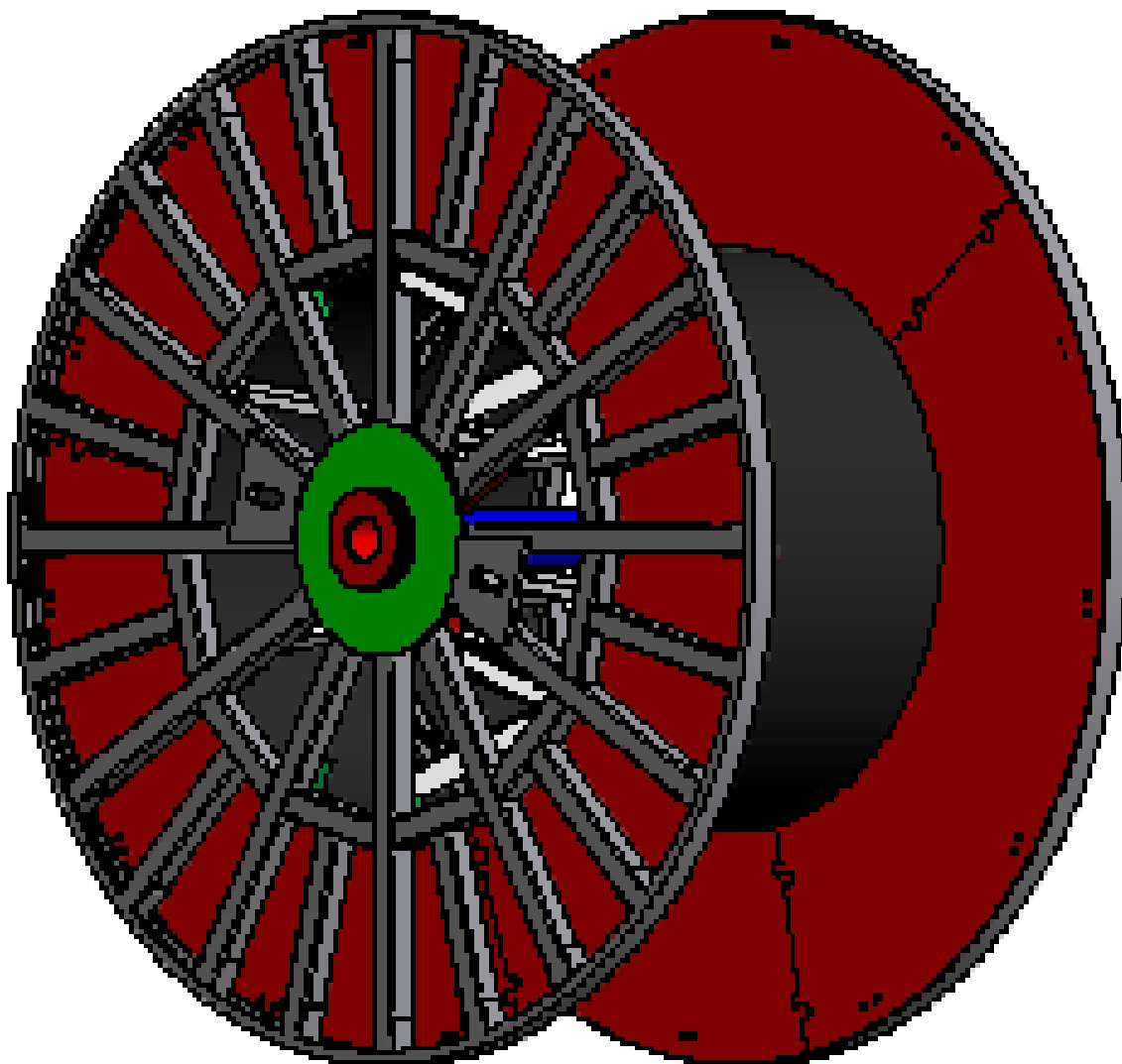



Назначение устройства.

Барaban №36 предназначен для разматывания и наматывания изолированных и неизолированных кабелей различных диаметров на приемниках и отдатчиках в кабельном производстве. Для транспортировки барабана на его лобовых частях предусмотрены канавки для захвата тросом. Центральное отверстие выполняется с необходимыми заказчику размерами

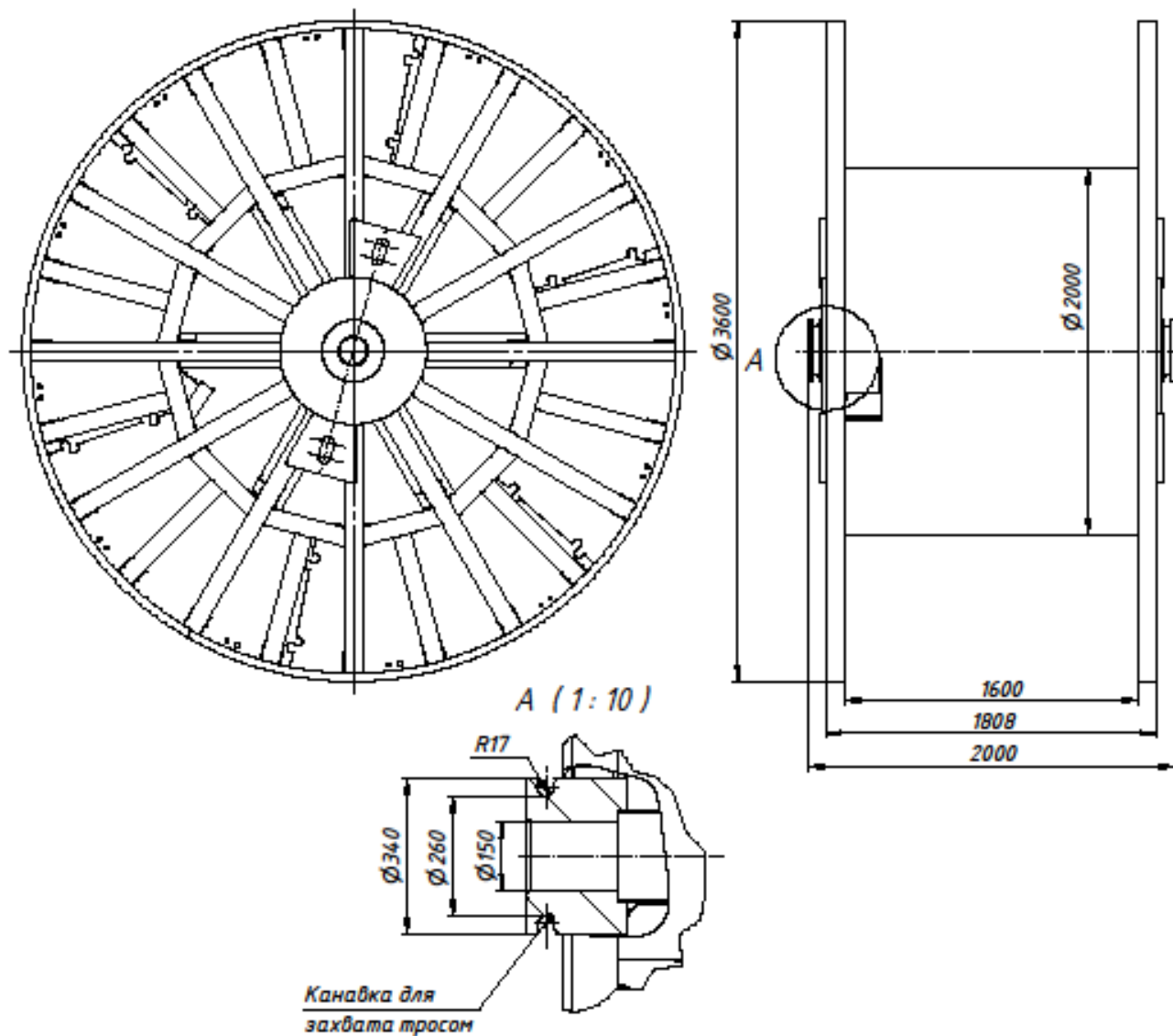

Технические характеристики

Максимальный грузоподъёмность, кг	30000
Габаритные размеры , мм:	
Длина	2000
Диаметр	3600
Масса, кг	3040